

"ЛЕРОМ" - это гарантия высокого качества и экологической безопасности продукции.
Производство сертифицировано по ГОСТ Р ИСО 9001.
Декларация ТПС №: RU D-RU. AE83.B.00001; RU D-RU. AE83.B.00002; RU D-RU. AE83.B.00003.

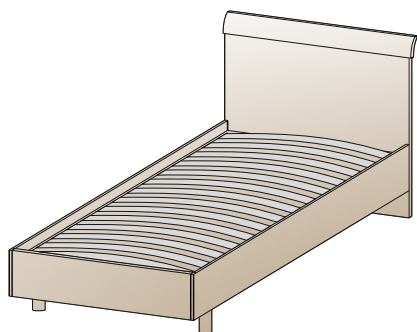

Россия, 442965, Пензенская область,
г. Заречный, проезд Фабричный, 11,
ООО "Мебельная компания "Лером"
e-mail: Info@lerom.ru http://www.lerom.ru
Тел./Факс: (8412) 65-33-01, 65-33-02, 65-33-03,
65-33-04, 65-33-05
Отдел сервиса: (8412) 65-33-06



КР-115
Кровать (0,9х1,9)
935(370*)x1020x1970

КР-116
Кровать (0,9х2,0)
935(370*)x1020x2070

Инструкция по сборке и эксплуатации мебели

ОБЩИЕ ТЕХНИЧЕСКИЕ УКАЗАНИЯ ПО СБОРКЕ.

Перед сборкой внимательно ознакомьтесь с данной инструкцией. Для сборки мебели желательно воспользоваться помощью квалифицированных специалистов. Проверьте комплектность деталей и фурнитуры по комплектующей ведомости.

Во избежание появления царапин, сборку необходимо проводить на мягком подстилочном материале. При сборке необходимо руководствоваться схемами сборки, представленными в прилагаемой инструкции. Рекомендуется монтировать каркас в горизонтальном положении.

Рекомендуемый инструмент для сборки, не входящий в комплект поставки мебели:

- отвертка крестообразная №2;
- молоток слесарный;
- уровень;
- рулетка (3м);
- дрель (шуруповерт);
- сверло Ø2,5x50 мм, Ø5x80 мм и Ø8x80 мм;
- бур по бетону Ø10x160 мм (для модулей, требующих обязательного крепления к стене);
- ключ «рожковый» 10мм. (для модулей, требующих обязательного крепления к стене);
- ключ «рожковый» 13мм. (для кроватей с механизмом подъема матраса и основания)

ГАРАНТИЙНЫЕ ОБЯЗАТЕЛЬСТВА.

1. Изготовитель гарантирует соответствие мебели требованиям ГОСТ 16371-2014и 19917-2014 при соблюдении условий транспортировки, хранения, сборки, эксплуатации.
 2. Гарантийный срок эксплуатации мебели: Для общественных помещений -18 мес., бытовой - 24 мес. Гарантийный срок при розничной продаже через торговую сеть исчисляется со дня продажи мебели, при вне розничном распределении - со дня получения ее потребителем.
 3. Согласно постановлению правительства Российской Федерации от 16 июня 1997 г. № 720 мебель относится к товарам длительного пользования. В связи с этим по истечении срока службы (10 лет) потребитель должен обратиться в специализированную организацию по ремонту мебели с целью оценки дальнейшей пригодности мебели к безопасной эксплуатации и определение возможного дальнейшего срока службы.
 4. Предприятие оставляет за собой право на замену фурнитуры и метизов, не влияющих на изменение конструкции и качества изделия.
 5. В мебельном наборе могут быть конструктивные изменения, не указанные в данной инструкции и не ухудшающие качество изделия, так как МЕБЕЛЬНАЯ КОМПАНИЯ "ЛЕРОМ" постоянно работает над улучшением производимой продукции.
 6. При обнаружении брака или некомплектности обращаться к продавцу, указав номер ОТК и дату изготовления.
- ВНИМАНИЕ!** Производственными дефектами изделия не являются: особенности, обусловленные фактурой материала или стилем изделия, такие как незначительные цветовые отличия или отличия текстуры элементов изделия; незначительное цветовое отличие элементов изделия от образцов, представленных в каталогах и иных печатных изданиях, которое обуславливается особенностями полиграфии; незначительное цветовое отличие элементов изделия от образцов, выставленных в торговых точках, поскольку цвет поверхностей в процессе хранения и эксплуатации может меняться; по указанной выше причине не является дефектом несоответствие по цвету с приобретенной ранее мебелью элементов на замену или элементов по дополнительным заказам; обычное истирание покрытия в местах частого прикосновения; ослабление соединений, снижение подвижности петель и замков, осложнения хода дверей и ящиков в процессе постоянного использования, вызванные отсутствием ухода за изделием.

ПРАВИЛА УХОДА И ЭКСПЛУАТАЦИИ.

1. Для сохранения эксплуатационных и эстетических качеств мебели в течении длительного срока необходимо соблюдать условия её хранения, правил эксплуатации и ухода.
2. Мебель рекомендуется эксплуатировать в проветриваемом, сухом помещении с температурой воздуха не ниже +10 С, не выше +40 С, и относительной влажностью воздуха 65+15 %.
3. При эксплуатации изделий, имеющих стеклянные створки, полки и зеркала необходимо помнить, что эксплуатация стеклоизделий и зеркал с трещиной сопряжено с риском получения травмы. При появлении трещин надо немедленно заменить стеклоизделие.
4. Во избежание опрокидывания шкафа (тумбы) запрещается в пустом (незаполненном вещами) изделии открывать все двери или выдвигать все ящики одновременно.
5. Пользование кроватью с ортопедической решеткой недопустимо без матраса. Также нежелательны резкие ударные нагрузки во избежание поломок реек эластичного основания.
6. Запрещается использовать механизм подъема в кровати без установленного матраса.
7. В процессе эксплуатации мебели возможно ослабление крепежной фурнитуры - необходимо периодически подтягивать их.
8. Во избежание потери товарного вида мебель и зеркала рекомендуется защищать от прямых солнечных лучей (может привести к изменению цвета), не должна размещаться вблизи отопительных приборов, сырых и холодных стен.
9. Не допускать попадания воды и технических жидкостей на поверхность мебели, не следует ставить на поверхность горячие предметы без теплоизоляционной прокладки.
10. Беречь поверхность мебели от механических повреждений.
11. Для чистки мебели использовать чистую, сухую и мягкую ткань. При необходимости более тщательной очистки, можно использовать средства по уходу за мебелью, после чего вытереть очищаемые элементы досуха.
12. Лицевую фурнитуру следует чистить мягкой тканью с применением хозяйственного мыла, после чего вытирать насухо. Металлические и стеклянные элементы мебели чистить с использованием средств, предназначенными для чистки материалов этого типа.
13. **Внимание! Нельзя применять для чистки мебели эфир, ацетон, бензин и др. растворители, а так же абразивные материалы жесткие средства!**
14. После окончания эксплуатации мебели, ее необходимо утилизировать, для этого необходимо доставить ее на специализированное предприятие по обработке мусора. Часть материалов, из которых изготовлена мебель, отправятся на вторичную переработку. А остатки будут уничтожены либо измельчены для дальнейшего захоронения в специально отведенных местах — это необходимо для сохранения экологии окружающей среды.

КОМПЛЕКТ ФУРНИТУРЫ		*	
	Опора-нога	①	2
	Болт М10х50 для опоры	②	2
	Опора с гвоздем	③	3
	Уголок 28х28х160	④	4
	Винт М6х14	⑤	32
	Винт М8х45	⑥	16
	Гайка М8 самоконтрящаяся (гайка + шайба гровер)	⑦	16
	Винт М6х40	⑧	2
	Винт М6х70	⑨	2
	Гайка М6	⑩	4
	Шайба М6	⑪	4
	Уголок для сборки основания	⑫	4
	Уголок пластиковый	⑬	4
	Латодержатель	⑭	28
	Ключ шестигранный SW4	⑮	1
	Ключ шестигранный SW5	⑯	1
	Уголок 60х35	⑰	2

КОМПЛЕКТОВОЧНАЯ ВЕДОМОСТЬ			кол-во упаковок			
	*	наименование	размер	кол-во	КР-115	КР-116
Упаковка № 0701	1	щиток	1016х928	1	1	1
Упаковка № 0751	2	царга	1914х232	2	1	-
Упаковка № 0752		царга	2014х232	2	-	1
Упаковка № 0753	3	царга	948х232	1	1	1
Упаковка № 3457	4	труба основание матраца	1805	2	1	-
	5	труба основание матраца	805	2		
Упаковка № 3458	6	ламель	885	14	1	1
Упаковка № 3468	4	труба основание матраца	1905	2	-	1
	5	труба основание матраца	805	2		
Упаковка № 3471	7	труба опорная	904	1	1	1
	8	фурнитура		1	1	1

ПОРЯДОК СБОРКИ:

1. В щиток забиваем опоры с гвоздем ⑦.
2. С помощью уголков ④ и винтов М6х14 ⑤ стягиваем царги (детали №2, 3) и щиток (деталь №1) между собой (рис.1).
3. К царгам винтов М6х14 ⑤ крепим уголок ⑰, опорную трубу (деталь №7).
4. К опорной трубе (деталь №7) болтом М10х50 ② приворачиваем опоры ①.
5. Собираем основание, укладываем его в корпус кровати.
6. Винтом М6х70 ⑨ с гайкой ④ стягиваем основание с опорной трубой, винтом М6х40 ⑧ с гайкой ④ стягиваем основание с уголками.



Схема сборки ортопедического основания

1. В торцы металлических труб (деталь №4) вставьте пластмассовые уголки (13) до упора.
2. С помощью металлических уголков (12) и крепежных элементов (6) и (7) соберите металлические трубы (детали №4, 5) в единую раму, не затягивая крепежные элементы.
3. Выровняйте длины диагоналей ($A=B$), а затем затяните крепежные элементы (6) и (7).
4. Надавливанием защелкните латодержатели (14) в соответствующие отверстия на одной из боковых труб (деталь №4).
5. Вставьте деревянные ламели (деталь №6) в зафиксированные латодержатели, а свободные концы вставьте в смежные латодержатели (14), затем надавливанием защелкните латодержатели (14) в соответствующие отверстия на противоположной боковой трубе (деталь №4).

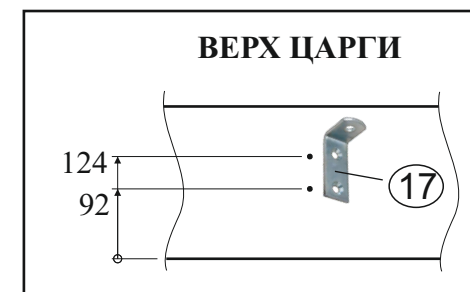
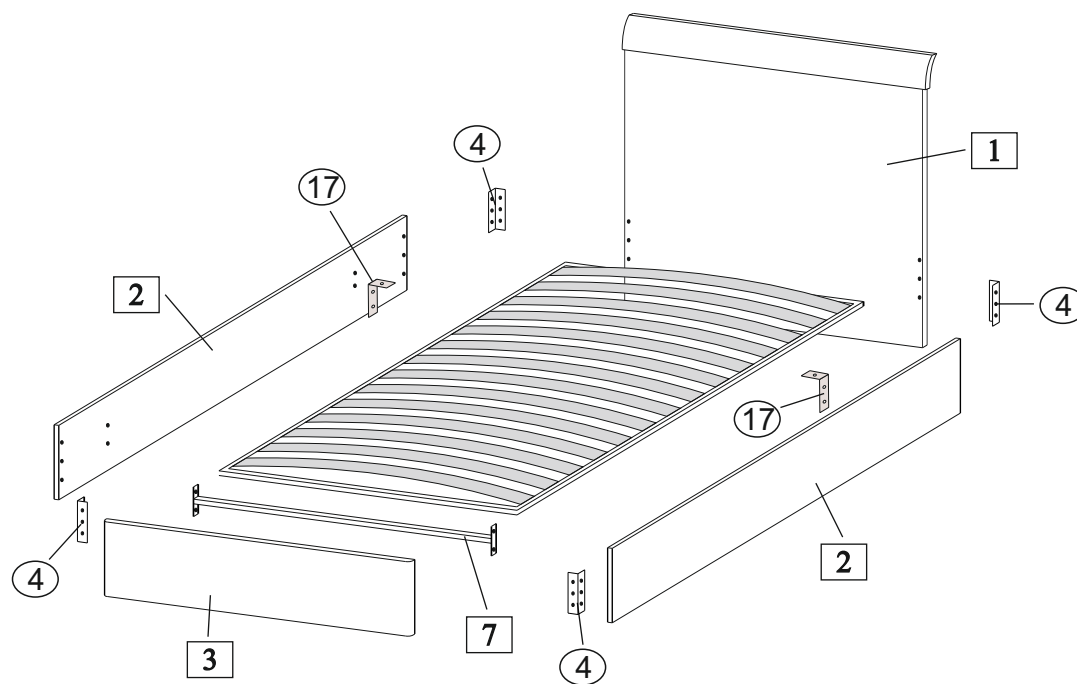